



# Quench 992

## Distributrice à glace commerciale autoportante

- Technologie de filtration ultra moderne
- Produit jusqu'à 209 kg de glace en demi dé par jour (460 lb)
- Stockage de 54 kg de glace (120 lb)
- Production de glace programmable
- Diagnostics intelligents afin de bénéficier d'un fonctionnement sans souci.
- Palette hygiénique sans contact pour se servir en glace
- Parfaite pour l'hôtellerie/restauration, service alimentaire et industrie des soins de santé



water up

# Quench 992

Améliorez votre production de glace grâce à la Quench 992! La Quench 992 produit jusqu'à 209 kg de glace propre et limpide par 24 heures tout en stockant jusqu'à 54 kg. Le mécanisme de la Quench 992 pour se servir est breveté. Il permet de se servir de manière hygiénique afin de respecter les besoins de l'industrie des services alimentaires, de l'hôtellerie/restauration et de l'industrie des soins de santé. Cette distributrice de glace de qualité commerciale comporte une production de glace programmable et un contrôle du niveau de la glace dans le bac par le biais d'un afficheur DEL facile à lire. La taille compacte de la Quench 992 est idéale pour les espaces restreints ou les installations encastrées.



## Distributrice à glace commerciale autoportante

- Produit jusqu'à 209 kg de glace en demi dé par jour (460 lb)
- Stocke jusqu'à 54 kg de glace (120 lb)
- Production de glace programmable et contrôle du niveau du bac par affichage DEL
- Filtration ultra moderne par charbon ou par osmose inversée
- Inhibiteur de bactéries Luminice™
- Mécanisme de service breveté pour respecter les normes sanitaires
- Diagnostics intelligents pour un fonctionnement sans tracas

## Specifications

Dimensions	191,8 cm H x 55,9 cm L x 78,7 cm P 75,5" h x 22" w x 31" d
Hauteur sous robinet	26 cm (10,5")
Poids	136 kg (301 livres)
Production de glace	209 kg/24 heures (460 lb/24 heures)
Capacité de stockage	54 kg (120 lb)
Pression d'eau recommandée	20 – 80 PSI
Voltage / Fréquence	Disjoncteur dédié 115 V /20 Ampères
Consommation	5,7 kW/45 kg (100 lb) de glace produite
Drain d'évacuation	Doit être installée à moins de 3 mètres d'un drain d'évacuation
Dégagements nécessaires	31 cm au-dessus; 31 cm sur les côtés; 12,7 cm en arrière; (12", 12", 5") 12" au-dessus ; 12" côtés, 5" arrière
Modèle	992

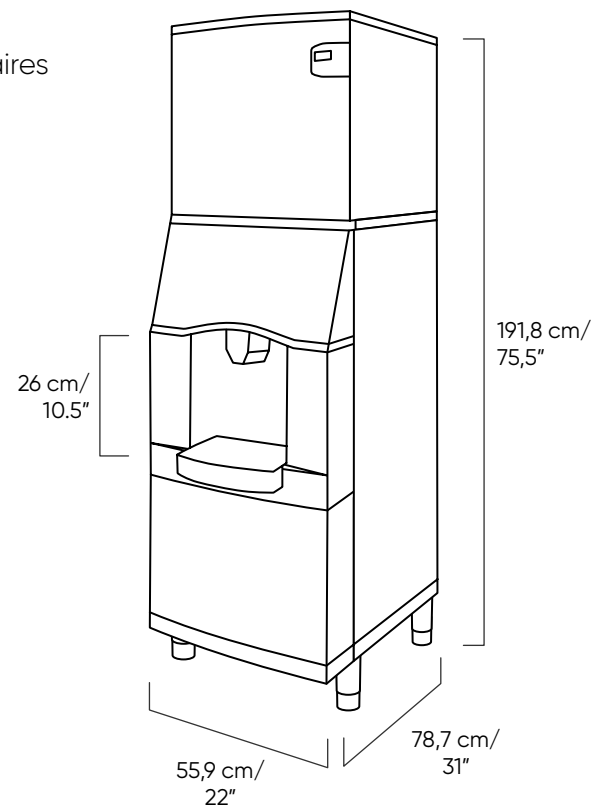

Les produits Quench sont certifiés par un laboratoire autorisé indépendant selon les normes industrielles appropriées en vigueur. Veuillez nous contacter pour en savoir plus sur les certifications que votre produit pourrait avoir.