

# Quench 570-FS

**Station Vivreau® autoportante  
remplisseuse de bouteilles**

- Eau froide filtrée
- Eau pétillante réfrigérée
- Distributeur d'eau du robinet permettant le remplissage de bouteilles
- Filtration avancée
- Technologie de réfrigération par accumulation de glace
- Fournie avec 100 bouteilles réutilisables en verre



water up 

**VIVREAU®**  
ADVANCED WATER SYSTEMS

# Quench 570-FS

Modernisez le remplissage de vos bouteilles grâce à la station Quench 570-FS: Vivreau® autoportante remplisseuse de bouteilles. Ce système de remplissage à grande capacité fournit de l'eau pétillante réfrigérée ou de l'eau filtrée refroidie par accumulation de glace, ce qui élimine le besoin d'avoir un distributeur de bouteilles individuelles. Grâce aux bouteilles réutilisables en verre de Vivreau, la station Quench 570-FS est parfaite pour les restaurants achalandés, les centres de conférences, les banquets, les salles de réunions et autres lieux à fort passage. La station Quench 570-FS est parfaite avec ses robinets style cobra, autoportante ou intégrée sur un comptoir avec les composantes de l'appareil installées directement en-dessous comme pour la station 570i.



## Remplisseuse de bouteilles Vivreau®

- Eau froide filtrée et eau pétillante réfrigérée
- Technologie de réfrigération par accumulation de glace
- Hauteur sous robinet de 12.5"/31.8 cm pour permettre le remplissage de bouteilles
- Fournie avec 100 bouteilles en verre réutilisables
- Écran de contrôle DEL avec alertes de remplacement du CO<sub>2</sub> et détection de fuite
- Filtration avancée et rangement de CO<sub>2</sub>
- Grille en acier inoxydable avec drain
- Buses de robinets amovibles pour faciliter le nettoyage
- Disponible en modèle intégré comme la station Quench 570i

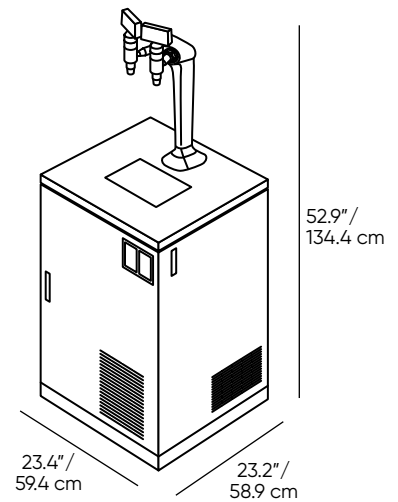

### Installation 570-FS

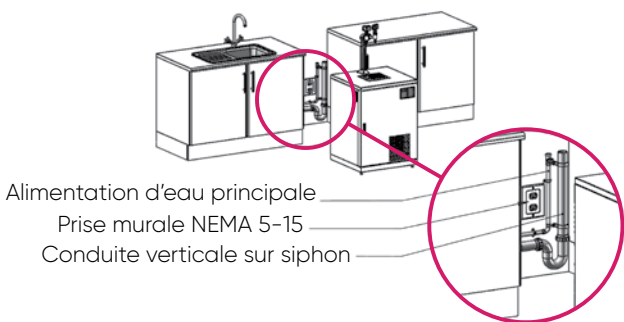

### Installation 570i

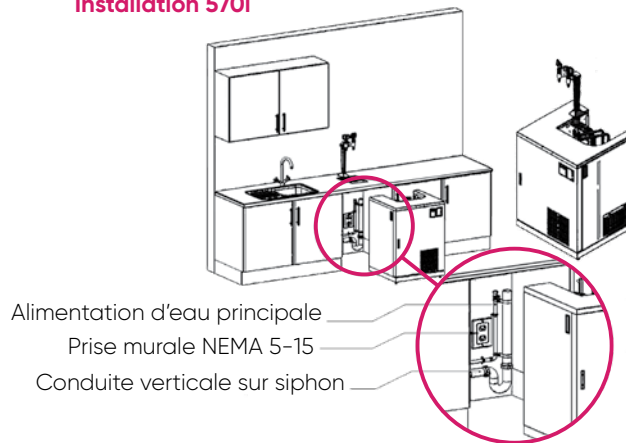

## Données techniques

Dimensions	52.9" H x 23.4" L x 23.2" P/ 134.4 cm H x 59.4 cm L x 58.9 cm P
(hauteur à partir du haut du robinet; laisser un espace de 6"/15.24 cm au-dessus)	
Poids	164 livres/74.4 kg
Hauteur sous robinet	12.5"/31.8 cm
Fonctions	Eau froide ou pétillante réfrigérée
Alimentation en eau froide	32 gal/121 litres à l'heure

Technologie de réfrigération	Serpentin en acier inoxydable
Pression d'eau recommandée	50 - 80 psi
Voltage/Fréquence	120V/60 Hz
Consommation	11 Ampères
Numéro de modèle	570-FS   570i

Les produits Quench sont certifiés par un laboratoire autorisé indépendant selon les normes industrielles en vigueur. Veuillez nous contacter pour en savoir plus sur la certification que votre produit pourrait avoir.