

Quench Q10

**Fontaine réfrigérante à pétillante sans
bouteille avec protection Firewall®**

- Fontaine réfrigérante haute capacité sans bouteille
- Eau filtrée froide, à température ambiante, chaude et extra chaude à la demande
- Eau pétillante glacée
- Affichage interactif à DEL en couleurs avec bouton de sélection et contrôle de remplissage
- Interface de contrôle sans contact en option
- Technologie Firewall® UV-C au point de distribution pour une meilleure qualité d'eau et propreté du système



water up 

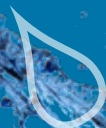

Quench Q10

Améliorez votre expérience désaltérante grâce à la fontaine réfrigérante Quench Q10 sans bouteille avec eau pétillante! Cette fontaine réfrigérante stylisée produit de l'eau froide, à température ambiante, chaude et extra chaude sur demande ainsi que de l'eau pétillante glacée afin de satisfaire toute soif au bureau. Grâce à la technologie Firewall® UV-C point de distribution et à la technologie de filtration ultra moderne, la fontaine Quench Q10 purifie l'eau potable à la demande, tout en fournissant une alimentation continue en eau au goût extraordinaire, plate ou pétillante. La fontaine Quench Q10 a aussi une fonction qui calcule, lors de chaque remplissage, le nombre de bouteilles plastiques de 500 ml épargnées. La fontaine Quench Q10 est disponible en modèle de plancher ou en modèle de comptoir pour optimiser l'encombrement.



Fonctionnalités de la fontaine Quench Q10 :

- Filtration ultra-moderne, fournit une eau propre au goût extraordinaire sur demande
- Distribution en continu d'eau froide, à température ambiante, chaude et extra chaude ainsi que d'eau glacée pétillante
- Écran interactif LED en couleurs avec bouton de sélection et contrôle de remplissage
- Grande aire de remplissage afin de faciliter le remplissage de gourdes au-dessus d'un bac de récupération haute capacité
- Système Firewall® UV-C au point de distribution pour maintenir la propreté de l'eau et du système
- Indicateurs de défaut de filtre et de la lampe UV ainsi que système de prévention de fuite
- Interface de remplissage sans contact en option

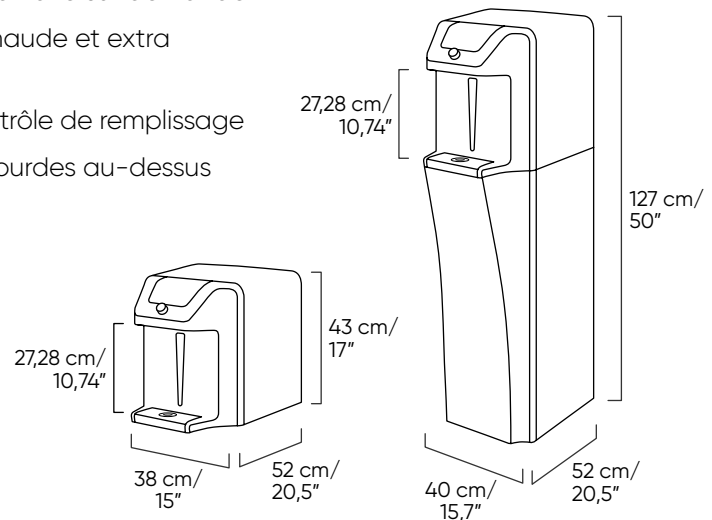

Spécification

Q10 modèle de plancher

Dimensions	127 cm H x 40 cm L x 52 cm P / 50\"/>
Poids	47 kg/103 livres
Zone de remplissage	27,28 cm/10,74\"/>
Capacité eau froide	15 litres/heure / 4,0 gal/hr
Capacité eau pétillante	14 litres/heure / 3,7 gal/hr
Capacité réservoir eau chaude	1,5 litres / 0,4 gal
Pression d'eau recommandée	40 – 60 psi
Voltage et fréquence	120V/60Hz
Modèle	Q10 FS

Q10 modèle de comptoir

Dimensions	43 cm H x 38 cm L x 52 cm P / 17\"/>
Poids	30 kg/66 livres
Zone de remplissage	27,28 cm/10,74\"/>
Capacité eau froide	15 litres/heure / 4,0 gal/hr
Capacité eau pétillante	14 litres/heure / 3,7 gal/hr
Capacité réservoir eau chaude	1,5 litres / 0,4 gal
Pression d'eau recommandée	40 – 60 psi
Voltage et fréquence	120V/60Hz
Modèle	Q10 CT

Les produits Quench sont certifiés par un laboratoire autorisé indépendant selon les normes industrielles appropriées en vigueur. Veuillez nous contacter pour en savoir plus sur les certifications que votre produit pourrait avoir.